

C720

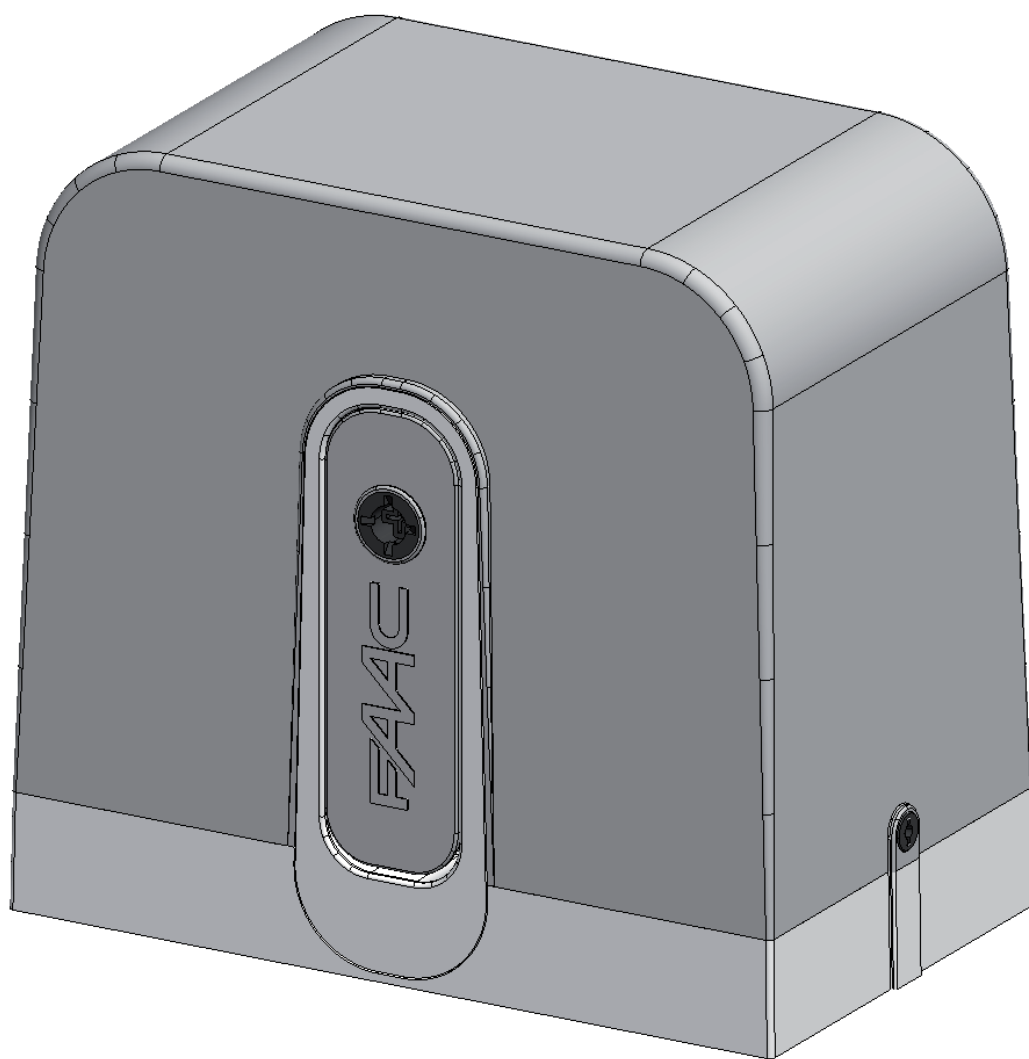

FAAC

DECLARACIÓN CE DE CONFORMIDAD PARA MÁQUINAS

(DIRECTIVA 2006/42/CE)

Fabricante: FAAC S.p.A.

Dirección: Via Benini, 1 - 40069 Zola Predosa BOLONIA - ITALIA

Declara que: El operador mod. C720

se ha fabricado para incorporarse en una máquina o para ser ensamblado con otras maquinarias para fabricar una máquina de conformidad con la Directiva 2006/42/CE

cumple con los requisitos esenciales de seguridad de las siguientes directivas CEE

2006/95/CE Directiva Baja Tensión

2004/108/CE Directiva Compatibilidad Electromagnética

Asimismo, declara que no está permitido poner en funcionamiento la maquinaria hasta que la máquina en la que deberá incorporarse o de la cual será un componente se haya identificado y se haya declarado su conformidad con las condiciones de la Directiva 2006/42/CEE y modificaciones posteriores.

Bolonia, 01-11-2008

El Administrador Delegado

A. Marcellan

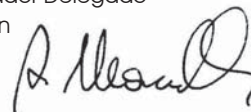

ADVERTENCIAS PARA EL INSTALADOR

OBLIGACIONES GENERALES EN MATERIA DE SEGURIDAD

- 1) **¡ATENCIÓN! Para la seguridad de las personas es sumamente importante seguir atentamente estas instrucciones. Una instalación incorrecta o una utilización inadecuada del producto pueden causar graves daños a las personas.**
- 2) Lea detenidamente las instrucciones antes de empezar la instalación del producto.
- 3) Los materiales del embalaje (plástico, poliestireno, etc.) deben mantenerse fuera del alcance de los niños, ya que constituyen fuentes potenciales de peligro.
- 4) Guarde las instrucciones para futuras consultas.
- 5) Este producto se ha diseñado y fabricado exclusivamente para el uso que se indica en este manual. Cualquier otro uso que no haya sido expresamente previsto podría perjudicar el funcionamiento del producto y/o representar una fuente de peligro.
- 6) FAAC declina toda responsabilidad derivada de un uso indebido o diverso al uso para el que el automatismo se ha fabricado.
- 7) No instale el aparato en un ambiente explosivo: la presencia de gas o humos inflamables constituye un grave peligro para la seguridad.
- 8) Los elementos mecánicos deben ser conformes a lo establecido por las Normas EN 12604 y EN 12605.
Para los países extracomunitarios, además de las referencias a la legislación nacional, para obtener un nivel de seguridad adecuado, deben seguirse las Normativas indicadas anteriormente.
- 9) FAAC no se hace responsable del incumplimiento de la buena técnica aplicada a la construcción de los cerramientos a motorizar, así como de las deformaciones provocadas durante el uso.
- 10) La instalación debe realizarse de acuerdo con las Normas EN 12453 y EN 12445.
Para los países extracomunitarios, además de las referencias a la legislación nacional, para obtener un nivel de seguridad adecuado, deben seguirse las Normativas indicadas anteriormente.
- 11) Desconecte la alimentación eléctrica antes de realizar cualquier intervención en el equipo.
- 12) Coloque en la red de alimentación del automatismo un interruptor omnipolar con distancia de apertura de los contactos igual o superior a 3 mm. Se recomienda utilizar un interruptor magnetotérmico de 6 A con interrupción omnipolar.
- 13) Compruebe que encima del equipo haya un interruptor diferencial con un umbral de 0,03 A.
- 14) Compruebe que la instalación de tierra esté correctamente realizada y conecte a esta las partes metálicas del cierre.
- 15) El automatismo dispone de un dispositivo de seguridad antiaplastamiento formado por un control de par. No obstante, es necesario comprobar el umbral de intervención de acuerdo con lo previsto en las Normas indicadas en el punto 10.
- 16) Los dispositivos de seguridad (norma EN 12978) permiten proteger posibles áreas de peligro de **Riesgos mecánicos de movimiento**, como por ejemplo, aplastamiento, arrastre, corte.
- 17) Para cada equipo se recomienda utilizar por lo menos una señalización luminosa (ej. FAACLIGHT) así como un cartel de señalización adecuadamente fijado a la estructura del basidor, además de los dispositivos indicados en el punto "16".
- 18) FAAC declina toda responsabilidad relativa a la seguridad y al buen funcionamiento del automatismo si se utilizan en el equipo componentes que no hayan sido fabricados por FAAC.
- 19) Para el mantenimiento, utilice exclusivamente piezas originales FAAC.
- 20) No lleve a cabo ninguna modificación en los componentes que forman parte del sistema de automatismo.
- 21) El instalador debe proporcionar toda la información relativa al funcionamiento manual del sistema en caso de emergencia y entregar al usuario del equipo el manual de advertencias que se adjunta al producto.
- 22) No permita que niños o personas se detengan cerca del producto durante su funcionamiento.
- 23) Mantenga fuera del alcance de los niños los telemandos o cualquier otro emisor de impulso, para evitar que el automatismo pueda ser accionado involuntariamente.
- 24) El paso sólo es posible cuando el automatismo está parado.
- 25) El usuario no debe por ningún motivo intentar reparar o modificar el producto, debe dirigirse únicamente a personal cualificado.
- 26) Mantenimiento: compruebe por lo menos semestralmente que el equipo funcione correctamente, prestando especial atención a la eficiencia de los dispositivos de seguridad (incluida, donde esté previsto, la fuerza de empuje del operador) y de desbloqueo.
- 27) **Todo lo que no esté previsto expresamente en las presentes instrucciones debe entenderse como no permitido.**

ÍNDICE

1 INFORMACIÓN GENERAL	3
2 DESCRIPCIÓN Y CARACTERÍSTICAS TÉCNICAS	3
3 DIMENSIONES	4
4 PREDISPOSICIONES ELÉCTRICAS (equipo estándar)	4
5 INSTALACIÓN DEL AUTOMATISMO	4
5.1 COMPROBACIONES PRELIMINARES	4
5.2 PUESTA EN OBRA DE LA PLACA DE CIMENTACIÓN	5
5.3 INSTALACIÓN MECÁNICA	6
5.4 MONTAJE DE LA CREMALLERA	7
5.4.1 CREMALLERA DE ACERO PARA SOLDAR (Fig. 11)	7
5.4.3 CREMALLERA DE NYLON PARA ENROSCAR (Fig. 13)	7
5.4.2 CREMALLERA DE ACERO PARA ENROSCAR (Fig. 12)	7
6 PUESTA EN FUNCIONAMIENTO	8
6.1 CONEXIÓN DE LA TARJETA ELECTRÓNICA	8
6.1.1 PUESTA A TIERRA	8
6.1.2 EQUIPO ELECTRÓNICO	8
6.2 COLOCACIÓN DE LOS FINALES DE RECORRIDO	9
7 PRUEBA DEL AUTOMATISMO	9
8 BLOQUEO / DESBLOQUEO DEL OPERADOR	9
9 MANTENIMIENTO	10
10 REPARACIONES	10
11 ACCESORIOS	10
11.1 KIT DE LA BATERÍA	10
11.2 MÓDULO RADIO	10
11.3 BATERÍAS DE DESBLOQUEO DEL BLOQUE MOTOR	10

C720

Le agradecemos su preferencia al adquirir este producto; nuestra empresa está segura de que satisfará totalmente sus necesidades, con las prestaciones para las que se ha fabricado.

Este producto se ha diseñado y fabricado para controlar el acceso de vehículos. EVITE CUALQUIER OTRO USO.



Lea detenidamente el presente manual que se adjunta al producto, ya que proporciona indicaciones importantes en materia de seguridad, instalación, uso y mantenimiento.

1 INFORMACIÓN GENERAL

Las presentes instrucciones son válidas para los siguientes modelos:

C720

El modelo C720 es un operador electromecánico estudiado para mover cancelas correderas.

Un práctico y funcional bloqueo mecánico, que actúa directamente en el motor, garantiza el bloqueo de la cancela cuando el operador no está funcionando, por lo tanto, no es necesario instalar un cierre electrónico.

Un cómodo dispositivo de desbloqueo manual permite que la cancela pueda moverse en caso de corte de corriente, en caso de que no se hayan instalado baterías de emergencia, o de avería del operador.

2 DESCRIPCIÓN Y CARACTERÍSTICAS TÉCNICAS

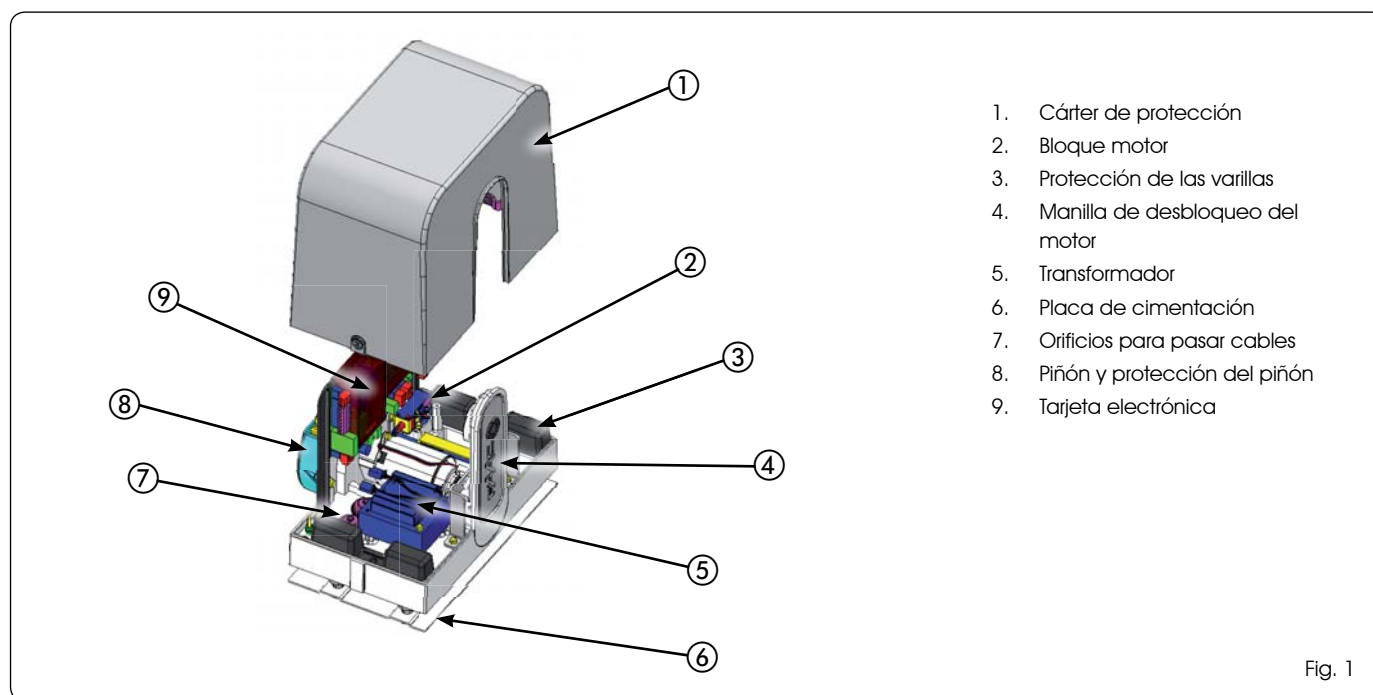
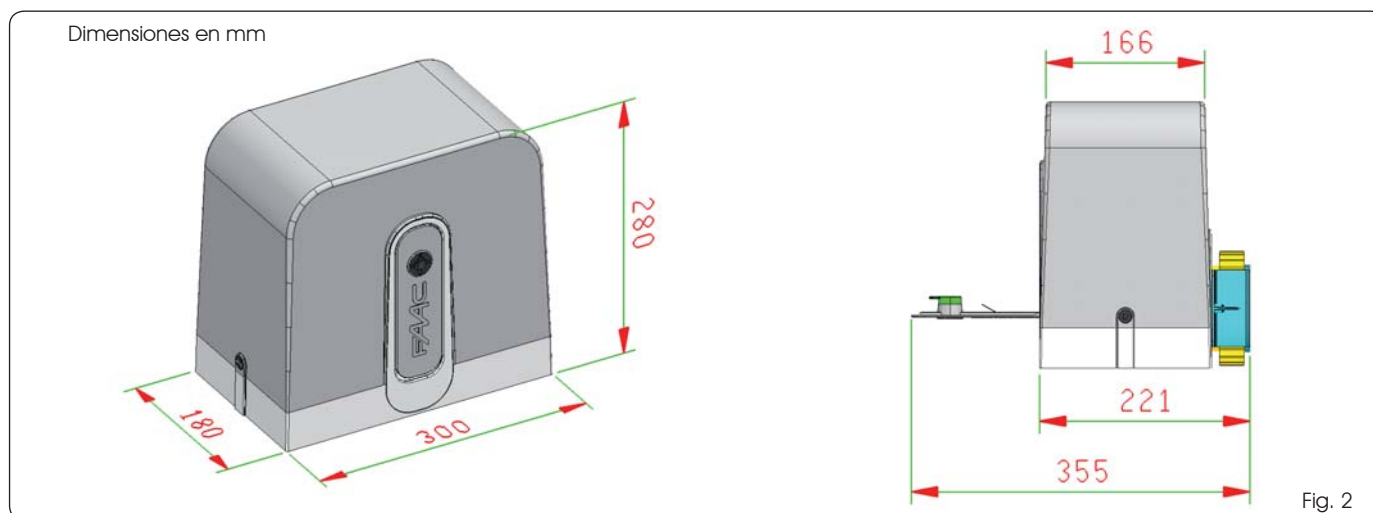

Fig. 1

MODELO	C720
Alimentación	230 V~ 50 Hz
Potencia absorbida máxima (W)	170
Empuje en el piñón (N)	320
Par máx. (Nm)	18
Tipo de piñón	Z28 módulo 4
Longitud recomendada la cancela (m)	15
Peso máx. de la hoja (kg)	400
Velocidad de la cancela (m/min)	8 min Máx. 18
Tipo de final de recorrido	Magnético
Embrague	Electrónico

Temperatura de funcionamiento (°C)	-20 +55
Peso del motorreductor (kg)	6
Grado de protección	IP44
Dimensiones del motorreductor	Véase Fig. 02
Frecuencia de utilización	RESIDENCIAL.

3 DIMENSIONES



4 PREDISPOSICIONES ELÉCTRICAS (equipo estándar)

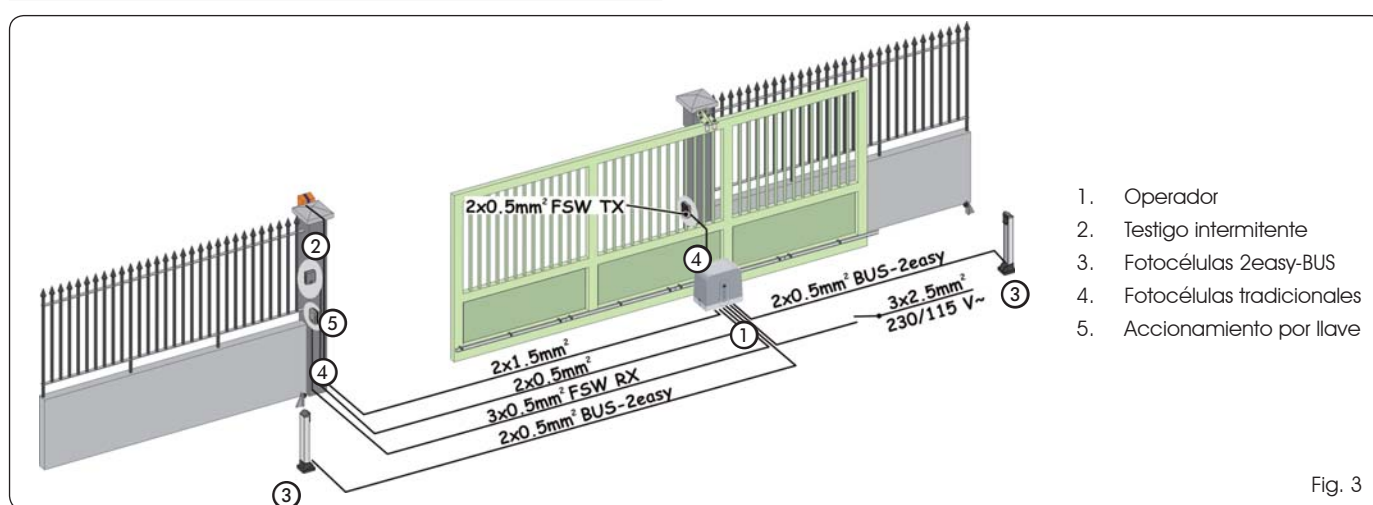

5 INSTALACIÓN DEL AUTOMATISMO

5.1 COMPROBACIONES PRELIMINARES

Para un funcionamiento correcto y seguro del automatismo, compruebe si cumple los siguientes requisitos:

- la estructura de la cancela debe ser adecuada para ser automatizada. Más concretamente, se requiere que el diámetro de las ruedas sea el adecuado para el peso de la cancela que se debe automatizar, que la cancela disponga de una guía superior y que haya topes mecánicos de final de recorrido para evitar que la cancela se salga de los rieles.
- La guía de desplazamiento de la cancela debe ser lineal y horizontal.
- La cancela debe poder moverse manualmente de manera ágil en todo su recorrido.
- Las características del terreno deben garantizar una suficiente sujeción de la zapata de cimentación.
- En la zona de excavación de la zapata de cimentación no deben haber tuberías o cables eléctricos.
- Si el motorreductor está expuesto al paso de vehículos, prevea, si es posible, protecciones indicadas contra golpes accidentales.
- Compruebe que se disponga de una eficiente puesta a tierra para la conexión del motorreductor.

En caso de que los elementos comprobados no cumplan los requisitos que se indican anteriormente, será necesario arreglarlos.

5.2 PUESTA EN OBRA DE LA PLACA DE CIMENTACIÓN

1. Ensamble la placa de cimentación de la manera indicada en la Fig. 4.
2. La placa de cimentación debe estar colocada de la manera indicada en la Fig. 5 (cierre derecho) o Fig. 6 (cierre izquierdo) para garantizar el correcto engranaje entre el piñón y la cremallera.

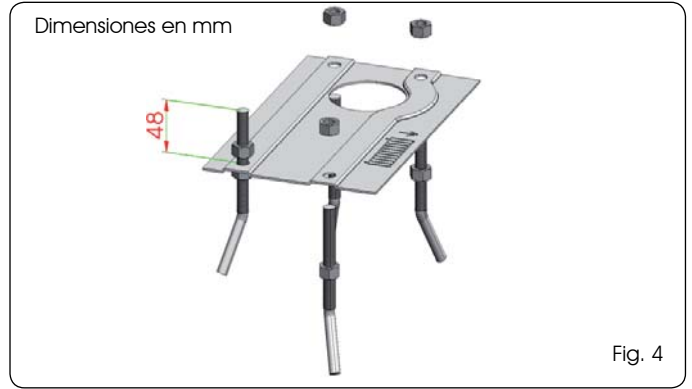
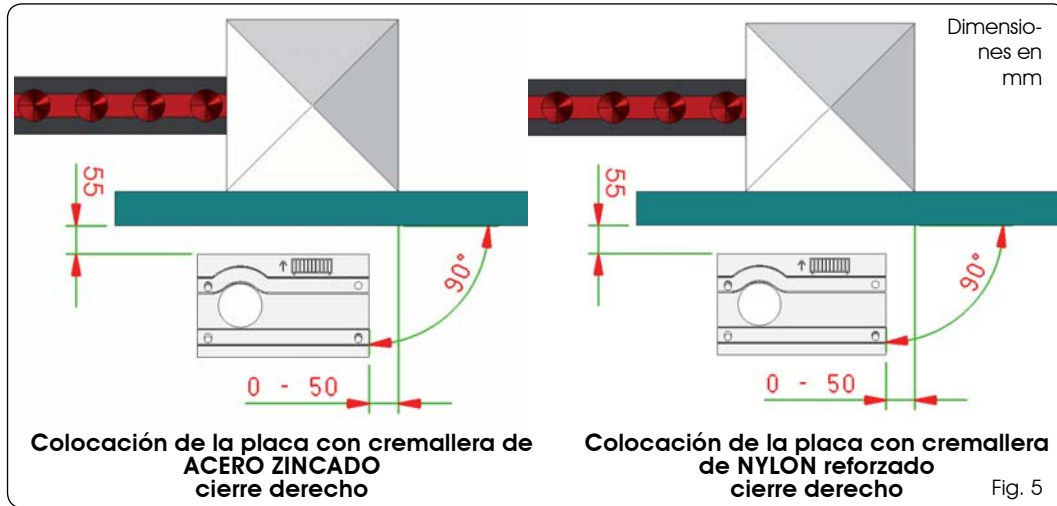

Fig. 4



Colocación de la placa con cremallera de ACERO ZINCADO cierre derecho

Colocación de la placa con cremallera de NYLON reforzado cierre derecho

Fig. 5

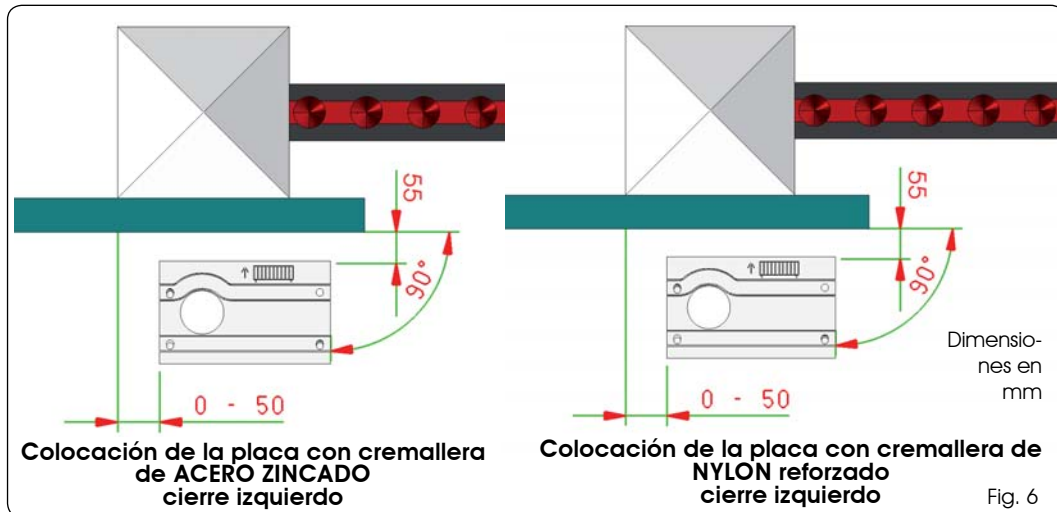

Colocación de la placa con cremallera de ACERO ZINCADO cierre izquierdo

Colocación de la placa con cremallera de NYLON reforzado cierre izquierdo

Fig. 6

3. Realice una zapata de cimentación de la manera indicada en la Fig. 7 y cubra la placa de cimentación previendo una o varias vainas para el paso de los cables eléctricos dentro del orificio de la placa de cimentación.

Compruebe la perfecta horizontalidad de la placa con un nivel.

Espere a que el cemento fragüe.

4. Prepare los cables eléctricos para la conexión con los accesorios y la alimentación eléctrica, de la manera indicada en la Fig. 3.

Para realizar fácilmente las conexiones con la central extraiga los cables al menos 30 cm del orificio de la placa.

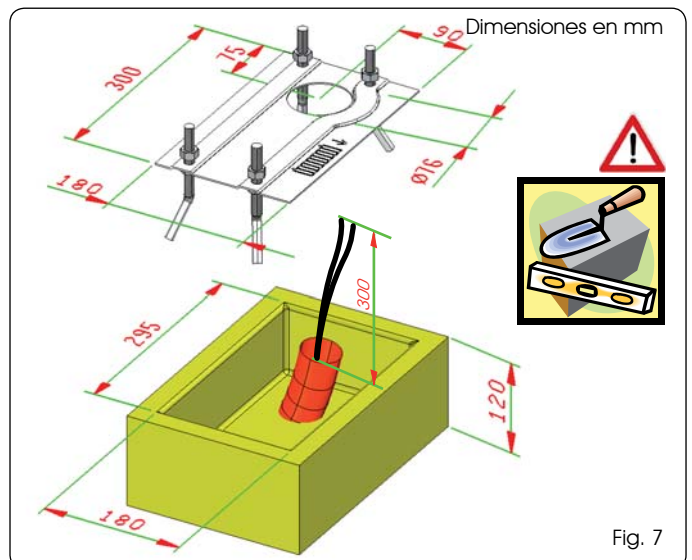

Fig. 7

5.3 INSTALACIÓN MECÁNICA

1. Retire el cárter de protección girando 90° los topes correspondientes y levantándolo (Fig. 8).
2. Coloque el operador en la placa de cimentación utilizando las tuercas y las arandelas suministradas, de la manera indicada en la Fig. 9. Durante esta operación, pase los cables a través de las aberturas correspondientes en el cuerpo del motor (véase Fig. 9 ref. ①).

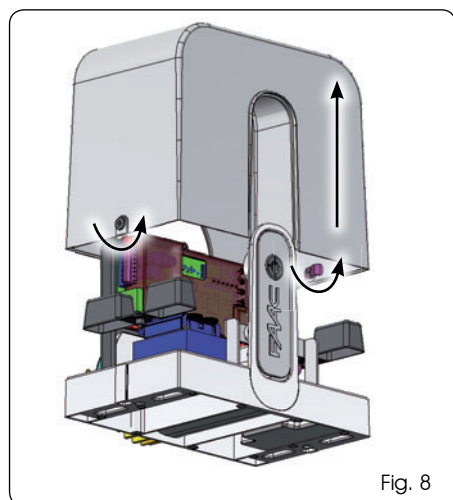

Fig. 8

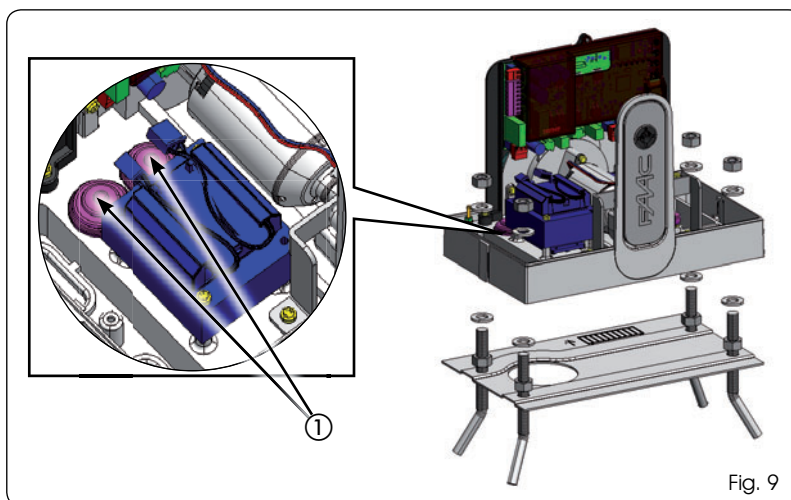
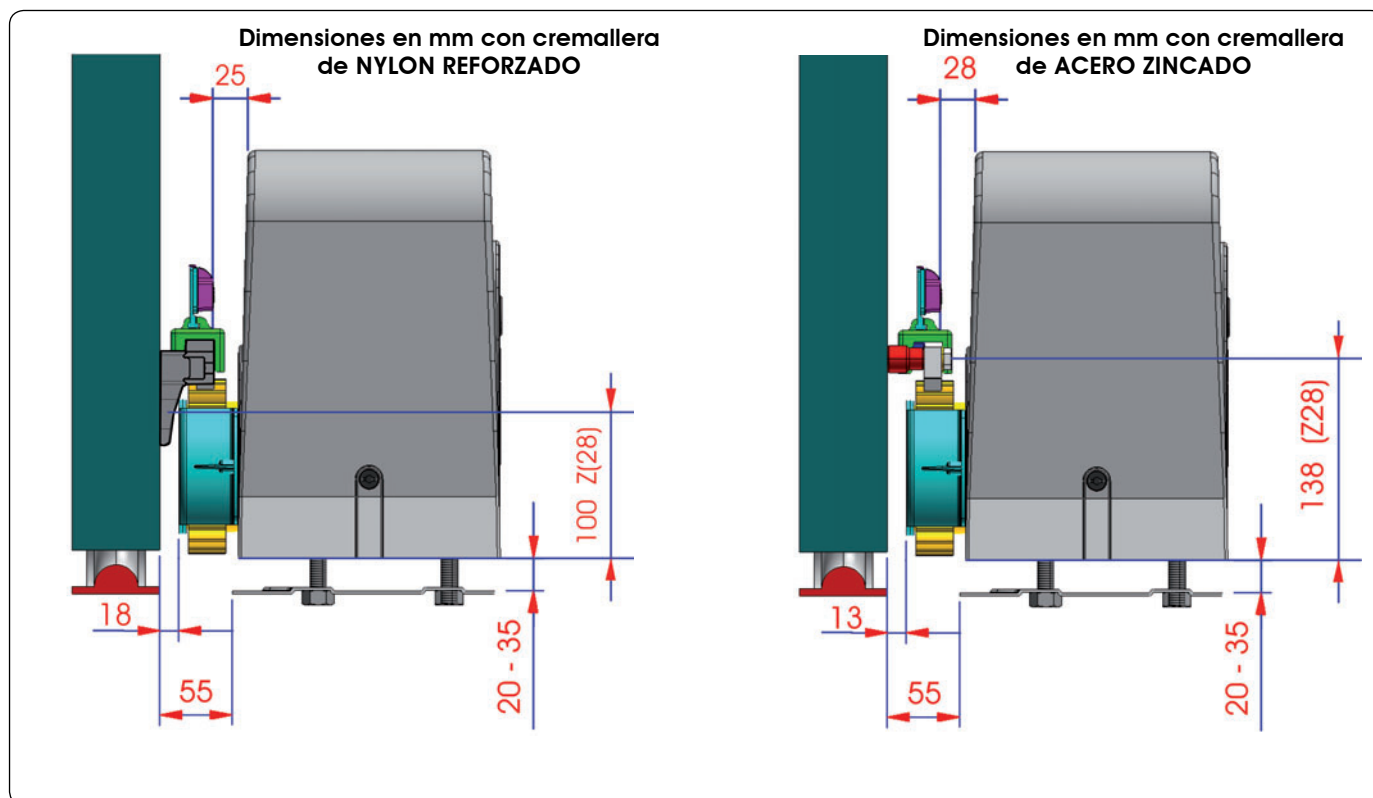

Fig. 9

3. Ajuste la altura del motorreductor y la distancia de la cancela siguiendo la referencia de los valores que se indican en la Fig. 10.



Operación necesaria para una fijación correcta de la cremallera y para poder realizar nuevos ajustes.



4. Fije el motorreductor en la placa apretando las tuercas de fijación.
5. Prepare el motorreductor para un funcionamiento manual, de la manera indicada en el apartado 8



Tenga cuidado de que la puerta, o partes de ella, no toque el apoyo de piñón de todo el movimiento.

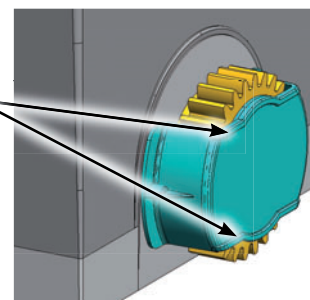

Fig. 10

5.4 MONTAJE DE LA CREMALLERA

5.4.1 CREMALLERA DE ACERO PARA SOLDAR (Fig. 11)

1. Monte los tres trinquetes roscados sobre el elemento de la cremallera, colocándolos en la parte superior de la ranura. De este modo, el juego de la ranura permitirá realizar nuevas regulaciones en un futuro.
2. Coloque manualmente la hoja en posición de cierre.
3. Apoye en el piñón la primera pieza de la cremallera a nivel y suelde el trinquete roscado en la cancela de la manera indicada en la Fig. 14.
4. Mueva manualmente la cancela, comprobando que la cremallera se apoye en el piñón y suelde el segundo y el tercer trinquete.
5. Acerque otro elemento de cremallera al anterior utilizando, para sincronizar la dentadura de los dos elementos, una pieza de cremallera de la manera indicada en la Fig. 15.
6. Mueva manualmente la cancela, suelde los tres trinquetes roscados, y proceda de este modo hasta cubrir por completo la cancela.

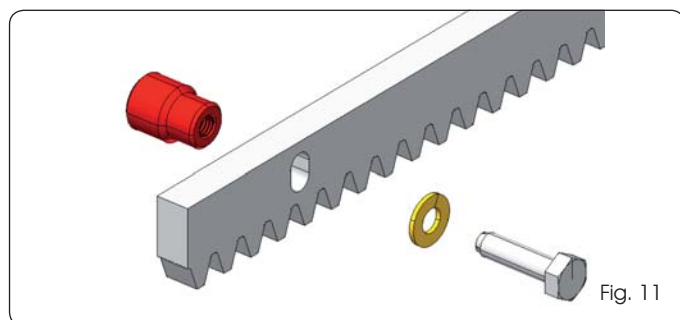

Fig. 11

5.4.2 CREMALLERA DE ACERO PARA ENROSCAR (Fig. 12)

1. Coloque manualmente la hoja en posición de cierre.
2. Apoye en el piñón la primera pieza de la cremallera a nivel e interponga el separador entre la cremallera y la cancela, colocándolo en la parte superior de la ranura. De este modo, el juego de la ranura permitirá realizar nuevas regulaciones en un futuro.
3. Marque el punto de taladrado sobre la cancela. Taladre $\varnothing 6,5$ mm y enrosque con una broca macho de $\varnothing 8$ mm. Enrosque el perno.
4. Mueva manualmente la cancela, comprobando que la cremallera se apoye en el piñón y repita las operaciones del punto 3.
5. Acerque otro elemento de cremallera al anterior utilizando, para sincronizar la dentadura de los dos elementos, una pieza de cremallera de la manera indicada en la Fig. 15.
6. Mueva manualmente la cancela, realice las operaciones de fijación descritas para el primer elemento, y proceda de este modo hasta cubrir por completo la cancela.

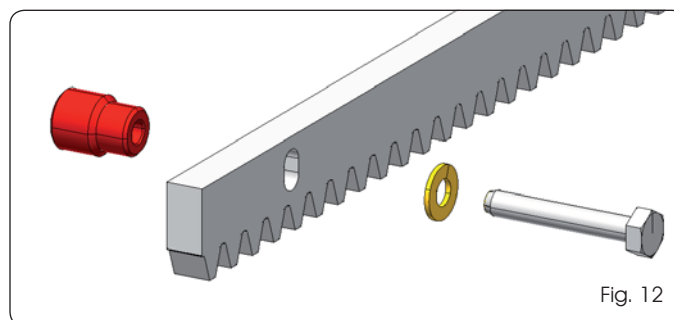

Fig. 12

5.4.3 CREMALLERA DE NYLON PARA ENROSCAR (Fig. 13)

1. Coloque manualmente la hoja en posición de cierre.
2. Apoye en el piñón la primera pieza de cremallera a nivel y marque el punto de taladrado en la cancela; taladre $\varnothing 6,5$ mm y atornille el tornillo autorroscante suministrado con su placa de refuerzo.
3. Mueva manualmente la cancela, comprobando que la cremallera se apoye en el piñón y repita las operaciones del punto 2.
4. Acople otro elemento de cremallera encajándolo en el anterior.
5. Mueva manualmente la cancela, realice las operaciones de fijación descritas para el primer elemento, y proceda de este modo hasta cubrir por completo la cancela.

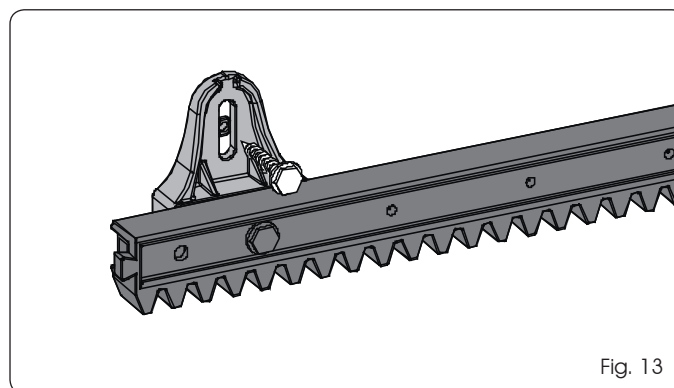

Fig. 13

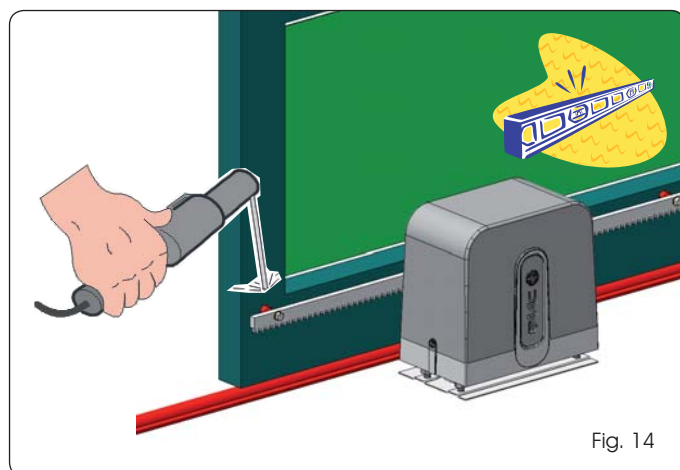

Fig. 14

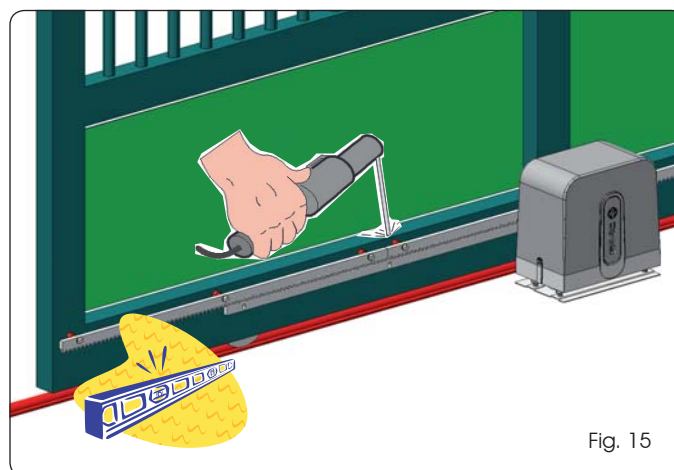





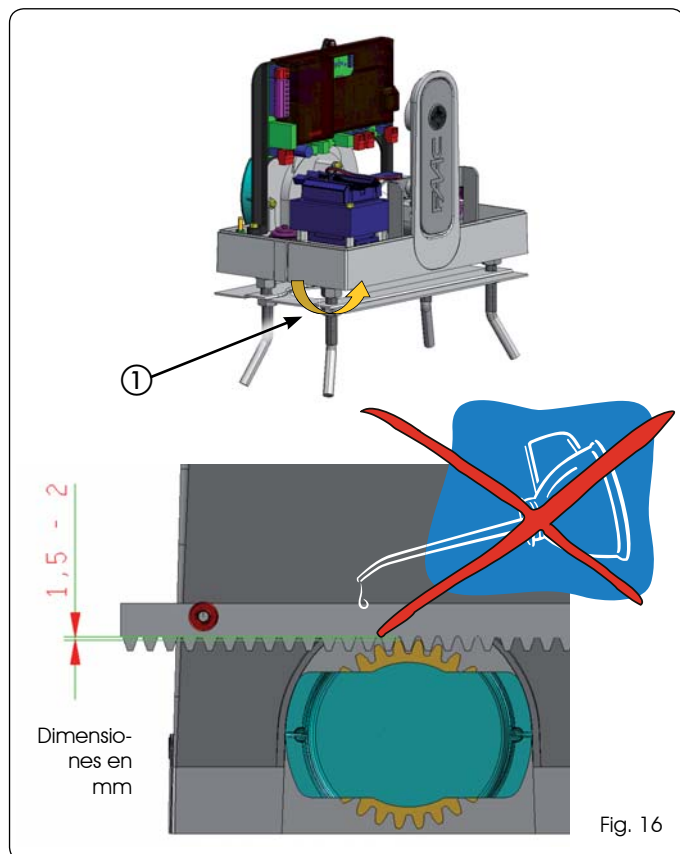

Fig. 15

Notas importantes para la instalación de la cremallera:

-  Compruebe que durante el recorrido de la cancela todos los elementos de la cremallera no vayan fuera del piñón.
-  No suelde los elementos de la cremallera en los separadores ni entre ellos.
-  Una vez que haya finalizado la instalación de la cremallera, para garantizar un correcto engranaje con el piñón, es conveniente bajar unos 1,5 - 2 mm la posición del motorreductor, utilizando las tuercas correspondientes (Fig. 16 ref. ①).
-  No utilice grasa u otros productos lubricantes entre el piñón y la cremallera (Fig. 16)
-  Compruebe manualmente que la cancela alcance normalmente los toques de parada mecánicos de final de recorrido y que no haya rozamientos durante el recorrido.



6 PUESTA EN FUNCIONAMIENTO

6.1 CONEXIÓN DE LA TARJETA ELECTRÓNICA



Desconecte la alimentación eléctrica antes de realizar cualquier intervención en la tarjeta (conexiones, programación, mantenimiento).



- Siga los puntos 10, 11, 12, 13, 14 de las OBLIGACIONES GENERALES EN MATERIA DE SEGURIDAD.
- Siguiendo las indicaciones de la Fig. 3, coloque los cables en canalizaciones y realice las conexiones eléctricas con los accesorios seleccionados.
- Separe siempre los cables de alimentación de los de accionamiento y seguridad (pulsador, receptor, fotocélulas, etc.).
- Para evitar interferencias eléctricas, utilice vainas separadas.

6.1.1 PUESTA A TIERRA

Conecte el cable de puesta a tierra de la manera indicada en la Fig. 17.

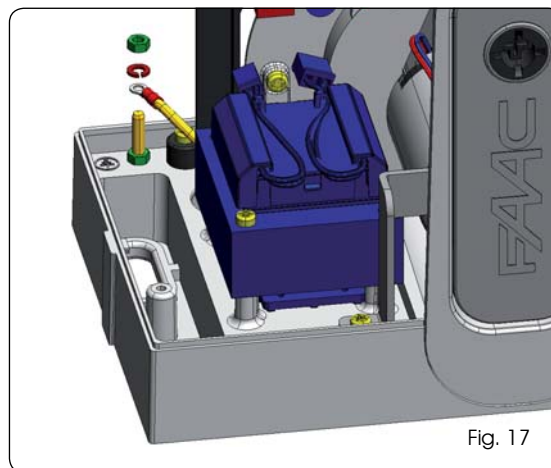

6.1.2 EQUIPO ELECTRÓNICO

En los motorreductores, el equipo electrónico de control está fijado en un soporte (Fig. 18 ref. ①) con una tapa transparente (Fig. 18 ref. ②). En la tapa se han colocado los pulsadores de programación de la tarjeta (Fig.18 ref. ③), lo que permite proceder con la programación de la tarjeta sin necesidad de retirar la tapa.

-  Para conectar y programar correctamente la central, siga lo indicado en las instrucciones correspondientes.

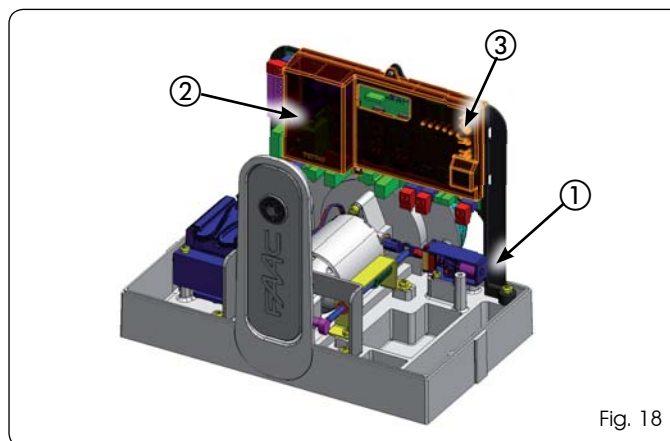

6.2 COLOCACIÓN DE LOS FINALES DE RECORRIDO



Para colocar correctamente los imanes de final de recorrido, es necesario que la central de control esté instalada y conectada correctamente con todos los accesorios de control y seguridad.

El operador dispone de un sensor magnético de final de recorrido, directamente integrado en la tarjeta electrónica de control. La parada de la cancela, al abrirse o cerrarse, se produce en el momento en el que el imán polarizado, fijado en la parte superior de la cremallera, activa el sensor.

Ensamble los dos imanes de la manera indicada en la figura 19.

Prepare el operador para un funcionamiento manual, de la manera indicada en el apartado 8, y suministre alimentación al sistema.

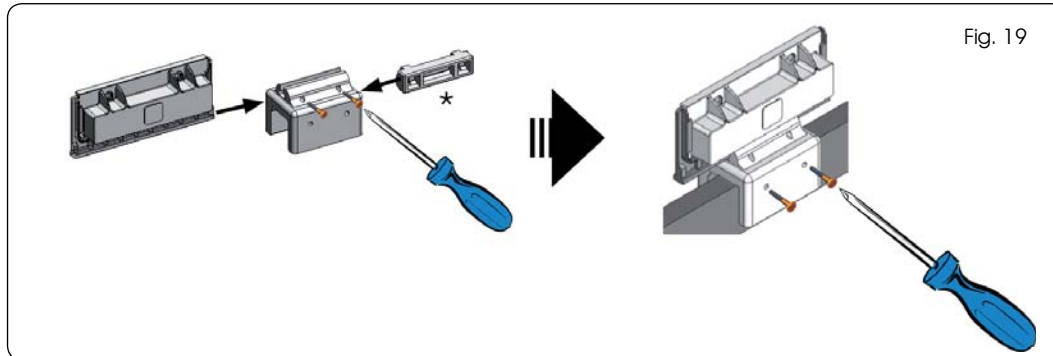

Fig. 19

Para montar el final de recorrido en la cremallera, véanse las instrucciones del equipo electrónico.

Para evitar que se produzcan daños en el operador y/o interrupciones del funcionamiento del automatismo es necesario dejar unos 40 mm de distancia de los topes mecánicos de final de recorrido.

7 PRUEBA DEL AUTOMATISMO

Una vez haya finalizado la instalación del operador, compruebe detenidamente que todos los accesorios y los dispositivos de seguridad conectados funcionen correctamente.

Monte a presión las tapas de plástico de los tornillos de fijación del operador comprobando que la flecha mire hacia la cancela (Fig. 20 ref. ①), introduzca el cárter de protección (Fig. 20 ref. ②) y gire los topes laterales correspondientes (Fig. 20 ref. ③).

Entregue al cliente la "Guía del usuario" y explíquelo como debe usarse el motorreductor para un funcionamiento correcto, destacando las zonas de peligro potencial del automatismo.

8 BLOQUEO / DESBLOQUEO DEL OPERADOR



Durante la maniobra de bloqueo / desbloqueo del operador procure evitar que un impulso involuntario pueda accionar la cancela.

Para desbloquear el motorreductor actúe de la siguiente manera:

1. gire el desbloqueo hacia la derecha, de la manera indicada en la Fig. 21 ref. ①. La palanca de desbloqueo se alejará ligeramente del operador (Fig. 21 ref. ②)
2. Baje por completo la palanca de desbloqueo hasta el tope mecánico (Fig. 21 ref. ③).
3. Realice la maniobra de apertura o cierre manualmente.



Fig. 20

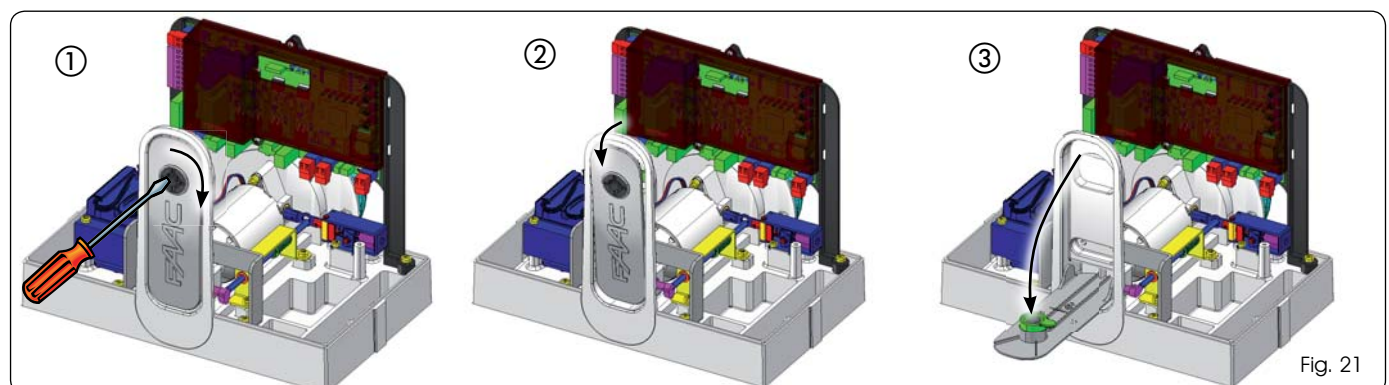

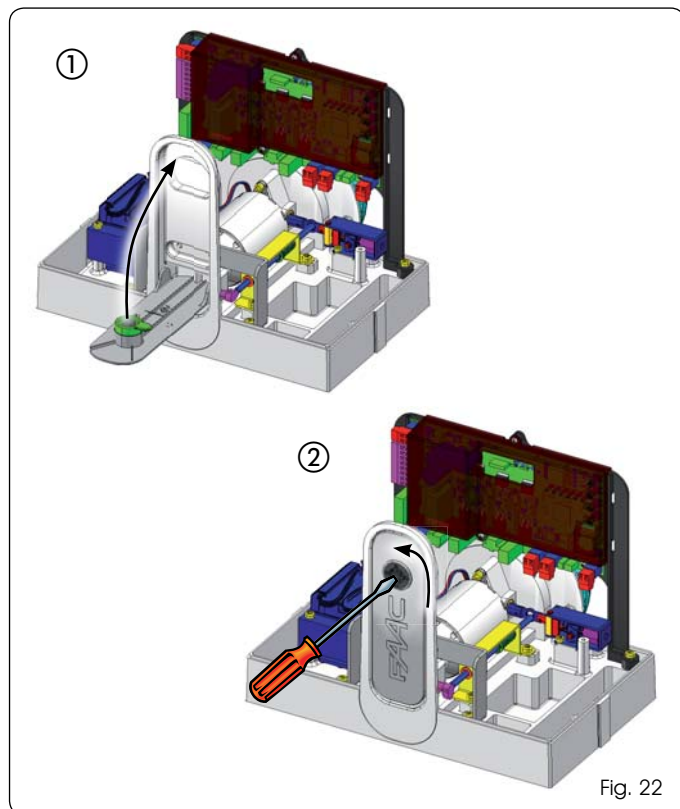

Fig. 21

Para bloquear el motorreductor actúe de la siguiente manera:

1. levante por completo la palanca de desbloqueo hasta el tope mecánico (Fig. 22 ref. ①).
2. Gire el desbloqueo hacia la izquierda, de la manera indicada en la Fig. 22 ref. ②.

 **Para proteger al operador, evite dar un impulso para accionar la cancela antes de restablecer el sistema de desbloqueo.**



9 MANTENIMIENTO

Se recomienda comprobar por lo menos semestralmente que el equipo funcione correctamente, prestando especial atención a la eficiencia de los dispositivos de seguridad (incluida la fuerza de empuje del motor, que debe respetar la normativa en vigor) y de desbloqueo.

10 REPARACIONES

En caso de necesitar una reparación, acuda a Centros de Reparación autorizados.

11 ACCESORIOS

11.1 KIT DE LA BATERÍA

Instale el kit de la batería de la manera indicada en la fig. 23 introduciéndolo en el alojamiento correspondiente y fijando con el tornillo ref. ①. Conéctelo al conector correspondiente de la tarjeta (véanse instrucciones específicas).

Para más información sobre el kit de baterías, véanse las instrucciones específicas.

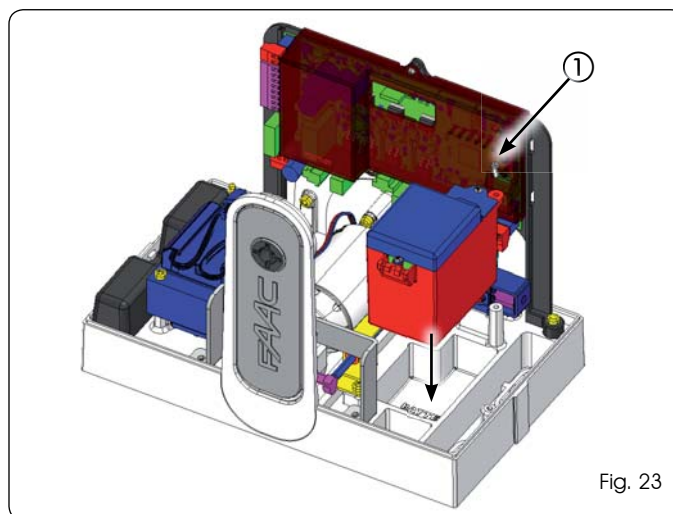

11.2 MÓDULO RADIO

Instale el módulo radio de la manera indicada en la fig. 24.

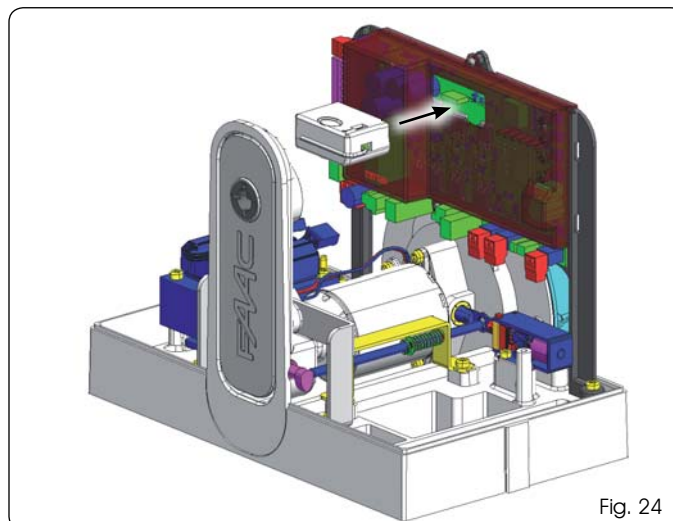

11.3 BATERÍAS DE DESBLOQUEO DEL BLOQUE MOTOR

Instale las baterías de desbloqueo del bloque motor de la manera indicada en la fig. 25 y conéctelas al conector correspondiente de la tarjeta (véanse las instrucciones específicas).

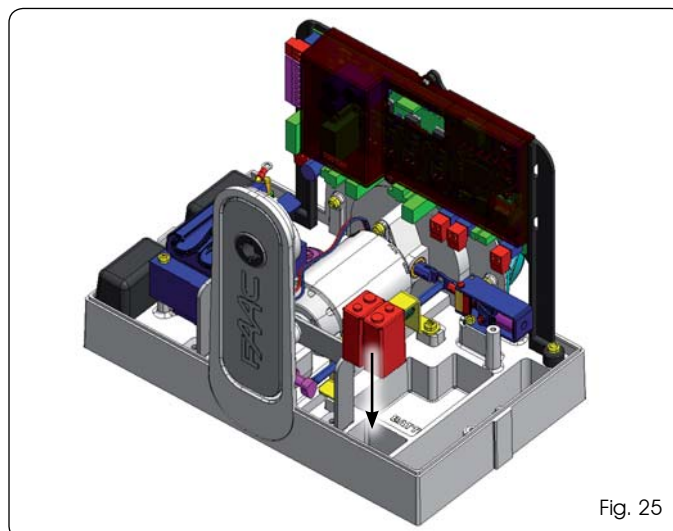

GUÍA PARA EL USUARIO C720

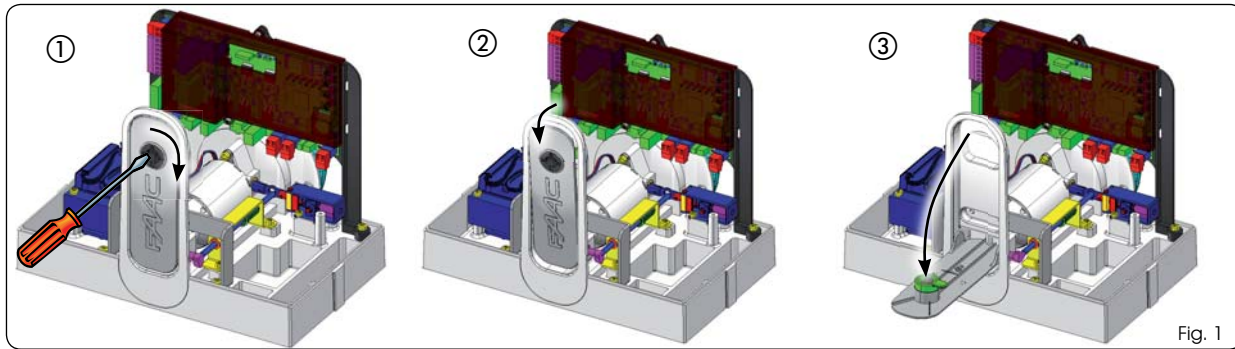

Fig. 1

Lea detenidamente las instrucciones antes de utilizar el producto y guárdelas para un uso posterior.

NORMAS GENERALES DE SEGURIDAD

El automatismo C720, si se instala y se utiliza correctamente, garantiza un nivel de seguridad elevado.

Algunas normas de conducta sencillas pueden evitar que se produzcan problemas accidentales:

- no se detenga ni permita que niños, personas u objetos se detengan cerca del automatismo, especialmente durante su funcionamiento.
- Mantenga fuera del alcance de los niños los telecomandos o cualquier otro emisor de impulso que pueda accionar involuntariamente el automatismo.
- No permita que los niños jueguen con el automatismo.
- No obstaculice voluntariamente el movimiento de la cancela.
- Evite que ramas o arbustos puedan interferir en el movimiento de la cancela.
- Mantenga bien visibles y en buen funcionamiento los sistemas de señalización luminosa.
- No intente accionar manualmente la cancela si no la ha desbloqueado antes.
- Si no funciona correctamente, desbloquee la cancela para permitir el acceso y espere que el personal técnico cualificado intervenga.
- Una vez preparado el funcionamiento manual, antes de restablecer el funcionamiento normal, retire la alimentación eléctrica al equipo.
- No aporte modificaciones en los componentes que forman parte del sistema de automatismo.
- No intente reparar o modificar el producto, debe dirigirse siempre a personal cualificado.
- Haga que personal cualificado compruebe por lo menos semestralmente que el automatismo, los dispositivos de seguridad y de la conexión a tierra funcionen correctamente.

DESCRIPCIÓN

El automatismo C720 está indicado para controlar áreas de acceso de vehículos con una frecuencia de tráfico media.

El automatismo C720 para cancelas correderas es un operador electromagnético que transmite el movimiento a una hoja corredera a través de un piñón de cremallera o cadena, acoplado correctamente a la cancela.

El funcionamiento de la cancela corredera se controla desde una instalación electrónica de control que se encuentra dentro del operador o en un contenedor hermético exterior.

Cuando la instalación, con la cancela cerrada, recibe la orden de apertura a través del telemando o de cualquier otro dispositivo para ello, acciona el motor hasta que alcance la posición de apertura.

Si se ha configurado el funcionamiento automático, la cancela se cierra por sí sola una vez haya transcurrido el tiempo de pausa seleccionado.

Si se ha configurado el funcionamiento semiautomático, es necesario enviar un segundo impulso para conseguir el cierre.

Un impulso de apertura que se ha dado durante la fase de cierre siempre provoca la inversión del movimiento.

Un impulso de parada (si está previsto) siempre detiene el movimiento. La señalación luminosa indica el movimiento actual de la cancela.

Para más detalles sobre el comportamiento de la cancela corredera en los diferentes tipos de funcionamiento, consulte al técnico instalador.

Los automatismos están equipados con dispositivos de detección de obstáculos y/o dispositivos de seguridad (fotocélulas, costillas) que impiden que la cancela se cierre cuando los dispositivos detectan un obstáculo en su radio de protección.

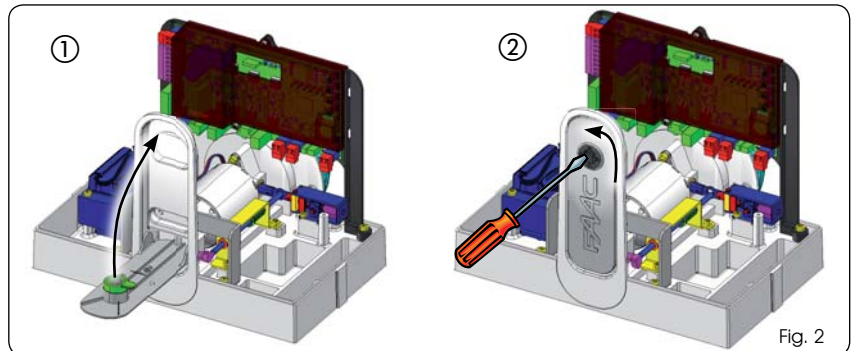

Fig. 2

El sistema garantiza el bloqueo mecánico cuando el motor no está en funcionamiento y, por lo tanto, no es necesario instalar otro cierre. La apertura manual sólo es posible interviniendo en el sistema de desbloqueo correspondiente.

El motorreductor dispone de una instalación con un sistema de antiplastamiento electrónico que ofrece la seguridad necesaria en caso de colisión de la cancela durante el movimiento, provocando la inversión inmediata de movimiento.

Un cómodo desbloqueo manual permite el movimiento de la cancela en caso de corte de corriente (en caso de que no se hayan instalado baterías de emergencia) o de avería.

FUNCIONAMIENTO MANUAL

! Durante la maniobra de bloqueo / desbloqueo del operador procure evitar que un impulso involuntario pueda accionar la cancela.

Para desbloquear el motorreductor actúe de la siguiente manera:

1. gire el desbloqueo hacia la derecha, de la manera indicada en la Fig. 1 ref. ①. La palanca de desbloqueo se alejará ligeramente del operador (Fig. 1 ref. ②).
2. Baje por completo la palanca de desbloqueo hasta el tope mecánico, (Fig. 1 ref. ③).
3. Realice la maniobra de apertura o cierre manualmente.

RESTABLECIMIENTO DEL FUNCIONAMIENTO NORMAL

Para bloquear el motorreductor actúe de la siguiente manera:

1. Levante por completo la palanca de desbloqueo hasta el tope mecánico (Fig. 2 ref. ①).
2. Gire el desbloqueo hacia la izquierda, de la manera indicada en la Fig. 2 ref. ②.

! Para proteger al operador, evite dar un impulso para accionar la cancela antes de restablecer el sistema de desbloqueo.

MANTENIMIENTO

Se recomienda comprobar por lo menos semestralmente que el equipo funcione correctamente, prestando especial atención a la eficiencia de los dispositivos de seguridad (incluida la fuerza de empuje del motor, que debe respetar la normativa en vigor) y de desbloqueo.

REPARACIONES

En caso de necesitar una reparación, acuda a Centros de Reparación autorizados.

ACCESORIOS DISPONIBLES

Para los accesorios disponibles, véase el catálogo.

Le descrizioni e le illustrazioni del presente manuale non sono impegnative. La FAAC si riserva il diritto, lasciando inalterate le caratteristiche essenziali dell'apparecchiatura, di apportare in qualunque momento e senza impegnarsi ad aggiornare la presente pubblicazione, le modifiche che essa ritiene convenienti per miglioramenti tecnici o per qualsiasi altra esigenza di carattere costruttivo o commerciale.

The descriptions and illustrations contained in the present manual are not binding. FAAC reserves the right, whilst leaving the main features of the equipments unaltered, to undertake any modifications it holds necessary for either technical or commercial reasons, at any time and without revising the present publication.

Les descriptions et les illustrations du présent manuel sont fournies à titre indicatif. FAAC se réserve le droit d'apporter à tout moment les modifications qu'elle jugera utiles sur ce produit tout en conservant les caractéristiques essentielles, sans devoir pour autant mettre à jour cette publication.

Die Beschreibungen und Abbildungen in vorliegendem Handbuch sind unverbindlich. FAAC behält sich das Recht vor, ohne die wesentlichen Eigenschaften dieses Gerätes zu verändern und ohne Verbindlichkeiten in Bezug auf die Neufassung der vorliegenden Anleitungen, technisch bzw. konstruktiv/kommerziell bedingte Verbesserungen vorzunehmen.

Las descripciones y las ilustraciones de este manual no comportan compromiso alguno. FAAC se reserva el derecho, dejando inmutadas las características esenciales de los aparatos, de aportar, en cualquier momento y sin comprometerse a poner al día la presente publicación, todas las modificaciones que considere oportunas para el perfeccionamiento técnico o para cualquier otro tipo de exigencia de carácter constructivo o comercial.

De beschrijvingen in deze handleiding zijn niet bindend. FAAC behoudt zich het recht voor op elk willekeurig moment de veranderingen aan te brengen die het bedrijf nuttig acht met het oog op technische verbeteringen of alle mogelijke andere productie- of commerciële eisen, waarbij de fundamentele eigenschappen van de apparaat gehandhaafd blijven, zonder zich daardoor te verplichten deze publicatie bij te werken.



FAAC

FAAC S.p.A.
Via Benini, 1
40069 Zola Predosa (BO) - ITALIA
Tel. 0039.051.61724 - Fax. 0039.051.758518
www.faac.it
www.faacgroup.com

